

AVN 224S : Servomoteur SUT avec fonction de sécurité

Votre atout en matière d'efficacité énergétique

Adaptation automatique à la vanne, commande précise et efficacité énergétique élevée avec très faible bruit en marche.

Caractéristiques

- Actionnement des vannes 2 et 3 voies des séries VUG/BUG et VUP selon DIN EN 14597
- Pour régulateur avec sortie continue (0...10 V ou 4...20 mA) ou sortie à commutation (commande 2 ou 3 points).
- Servomoteur de vanne avec fonction de sécurité (selon DIN EN 14597) et poussée de 1100 N, en version fermé au repos ou ouvert au repos
- Moteur pas à pas avec électronique de commande SAUTER Universal Technology (SUT) et déconnexion électronique par détection de force
- Le montage sur la vanne est facile ; l'accouplement avec la tige de la vanne s'effectue automatiquement dès l'activation de la commande (système breveté)
- Détection automatique du signal de commande appliqué (continu ou par commutation), signalisation par 2 voyants LED
- Commutateur de codage pour sélectionner la courbe caractéristique et le temps de course
- Type de courbe caractéristique (linéaire/quadratique/exponentielle) réglable sur le servomoteur
- Adaptation automatique à la course de la vanne (course min. 8 mm, course max. 49 mm) ; la longueur de la course reste enregistrée, même en cas de coupure de tension
- Le sens de commande peut être sélectionné via les bornes à vis du raccordement électrique
- Les boutons situés sur le boîtier servent à forcer l'arrêt ou la réinitialisation du servomoteur.
- Peut être monté sur des vannes d'un autre fabricant grâce aux nombreux adaptateurs disponibles
- Train d'engrenages en acier fritté exempt de maintenance, plaque d'engrenage en acier
- Bloc-ressort et colonne de montage en acier inoxydable, étrier de fixation en alliage léger moulé destiné à être monté sur la vanne
- Raccordements électriques (max. 2,5 mm²) équipés de bornes à vis
- Trois passe-câbles perçables pour M20 × 1,5 (2×) et M16 × 1,5
- Montage debout, de la verticale à l'horizontale, non suspendu

Les caractéristiques et certifications suivantes ne sont **pas** valables pour le Royaume-Uni de Grande-Bretagne et d'Irlande du Nord (UK) :

- Certification TÜV

L'utilisation de ce produit n'est pas prévue dans les pays du Royaume-Uni.

Caractéristiques techniques

Alimentation électrique

Tension d'alimentation 24 VCA	±20 %, 50...60 Hz
Tension d'alimentation 24 VCC	±15 %
Tension d'alimentation 230 VCA	±15 %, 50...60 Hz (avec accessoires)
Puissance absorbée	24 VCA/24 VCC 10 W, 18 VA 230 VCA (avec accessoires) 11 W/24 VA

Valeurs caractéristiques

Temps de course du servomoteur	2/4/6 s/mm
Temps de course du ressort ¹⁾	15...30 s
Poussée	1100 N
Nombre de rappels par ressort	> 40 000
Temps de réponse pour commande à 200 ms 3 points	
Positionneur	
Signal de commande 1	0...10 V, R _i = 100 kΩ
Signal de commande 2	4...20 mA, R _i = 50 Ω
Rétrosignal de position	0...10 V (charge > 10 kΩ)
Point de départ U ₀	0 V ou 10 V

¹⁾ Le temps de retour du ressort correspond à une course de 14...40 mm et ne dépend pas de la durée réglée



AVN224SF132



AVN224SF132



AVN224SF232

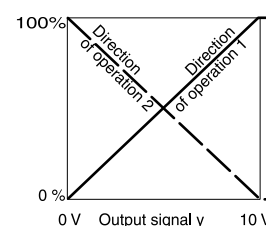

Application ValveDim



Différentiel de commande ΔU	10 V
Seuil de commutation X_{sh}	300 mV

Conditions ambiantes

Température ambiante	-10...55 °C
Humidité ambiante	< 95 % HR sans condensation
Température de fluide	130 °C max.

Détails de construction

Poids	5,6 kg
Boîtier	En deux parties, jaune
Matériau du boîtier	Plastique difficilement inflammable

Normes, directives

Indice de protection	IP66 (EN 60529)
Classe de protection	III (IEC 60730)
Directive EMV 2014/30/UE ²⁾	EN 61000-6-2, EN 61000-6-4
Directive basse tension 2014/35/UE	EN 60730-1, EN 60730-2-14
Catégories de surtension	III
Degré de pollution	III
DESP 2014/68/UE, cat. IV ³⁾	Catégorie IV, groupe de fluide II, liquide ou pression de vapeur Modules B+D
Homologation ⁴⁾	TÜV ID : 18388

Aperçu des types

Modèle	Tension	Course nominale	Temps de course	Puissance absorbée	Sens d'action du ressort
AVN224SF132	24 VCA/CC	40 mm	2/4/6 s/mm	10 W, 18 VA	Tige de vanne rentrée
AVN224SF232	24 VCA/CC	40 mm	2/4/6 s/mm	10 W, 18 VA	Tige sortie

☛ AVN224SF132 : vanne fermée au repos (NC) avec : VUG, BUG (selon DIN EN 14597) ; vanne ouverte au repos (NO) avec : VUP

☛ AVN224SF232 : vanne ouverte au repos (NO) avec : VUG, BUG ; vanne fermée au repos (NC) avec : VUP (selon DIN EN 14597)

Accessoires

Modèle	Description
0313529001	Unité Splitrange pour le réglage de séquences

Modules enfichables pour modèles à commande 2 ou 3 points et commande continue, puissance supplémentaire 2 VA

Modèle	Description
0372332001	230 V ± 15 %, tension d'alimentation
0372332002	100 V ± 15 %, tension d'alimentation

Contacts auxiliaires inverseurs (par 2) 12...250 VCA

Modèle	Description
0372333001	Contacts auxiliaires inverseurs (par 2), 12...250 VCA, réglable en continu, min. 100 mA et 12 V charge admissible 6(2) A
0372333002	Contacts auxiliaires inverseurs (par 2), 12...250 VCA, contact plaqué or, à partir de 1 mA jusqu'à 30 V max. ou 3(1) A

Potentiomètre

Modèle	Description
0372334001	Potentiomètre 2 000 Ω , 1 W, 24 V
0372334006	Potentiomètre 1 000 Ω , 1 W, 24 V

²⁾ EN 61000-6-2 : limite d'immunité aux interférences HF, rétrosignal entre 80 MHz et 1 000 MHz, critère B, sinon critère A

³⁾ Uniquement pour vannes VUP, VUG et BUG. Voir PDS des vannes.

⁴⁾ Pour le Royaume-Uni de Grande-Bretagne et d'Irlande du Nord (UK) : l'utilisation de ce produit n'est pas autorisée.

Pièces intermédiaires pour températures élevées

Modèle	Description
0372336180	Pièce intermédiaire (nécessaire pour fluide à 130...150 °C)
0372336240	Pièce intermédiaire (nécessaire pour fluide à 180...200 °C)

Set de montage pour AVN224SF*32 sur vannes SAUTER (pour réf. 0372338 002, aucune pièce intermédiaire n'est nécessaire)

Modèle	Description
0372338001	V/B6 jusqu'à DN 50, V/BXD, V/BXE, jusqu'à DN 50, course de 14 mm
0372338002	V/B6 DN 65...150, V/BXD, V/BXE à partir de DN 65, course de 40 mm
0372338003	Kit de transformation AV*2*4SF132-5 en servomoteur standard AV*2*4SF132
0372338004	Kit de transformation AV*2*4SF132-6 en servomoteur standard AV*2*4SF132

Kit d'adaptation pour les vannes d'autres fabricants

Modèle	Description
0372376010	Siemens avec course de 20 mm ou tige de Ø 10 mm
0372376014	Siemens avec course de 40 mm ou tige de Ø 14 mm
0372377001	Johnson Controls DN 15...150, 14, 25, course de 40 mm, tige de Ø 10, 12, 14 mm
0372378001	Honeywell avec course de 20 mm
0372378002	Honeywell avec course de 38 mm
0372386001	LDM type RY113 R/M
0372389001	ITT-Dräger, DN 15...32
0372389002	ITT-Dräger, DN 40...50
0378263001	Butée de fin de course (nécessaire pour V/BXD, V/BXE DN 15...50, V/B6 DN 15 avec $kvs \leq 1 \text{ m}^3/\text{h}$)
0386263001	Presse-étoupe M16 × 1,5
0386263002	Presse-étoupe M20 × 1,5
0372387001	Set de montage SAUTER-Satchwell VZF1727
0372461001	Commande forcée pour AVx2xS
0510390052	Kit d'adaptation pour vannes Frese, course 20 mm
0510390053	Kit d'adaptation pour vannes Frese, course 40/43 mm

💡 Pièce intermédiaire : n'est pas nécessaire pour les modèles AV*2*4SF132-6

💡 Potentiomètre 130 Ω : ce potentiomètre ne doit être utilisé que comme diviseur de tension.

Description du fonctionnement

Ce servomoteur de vanne doit être uniquement utilisé pour le pilotage de vannes 2 et 3 voies de SAUTER ou de vannes d'autres fabricants compatibles avec les kits d'adaptation. Toute autre utilisation est interdite.

Après un redémarrage ou un démarrage après déclenchement de la fonction de secours (borne 21), il y a un temps d'attente de 45 s max. avant que le servomoteur ne soit à nouveau disponible. Selon le mode de raccordement (voir schéma de raccordement), le servomoteur peut être utilisé comme servomoteur à commande continue (0...10 V ou 4...20 mA), 2 points (OUVERT/FERMÉ) ou 3 points (OUVERT/ARRÊT/FERMÉ).

Le temps de course du servomoteur peut être réglé selon les besoins à l'aide des commutateurs S1 et S2. Les commutateurs S3 et S4 permettent de configurer la courbe caractéristique (exponentielle, linéaire ou quadratique).

Les pressostats externes permettent un réglage manuel de la position. Ce réglage n'est opérationnel que si la fonction de secours (borne 21) est raccordée et mise sous tension. Si une des deux touches est actionnée pendant 5 s, le servomoteur passe en mode manuel. Les deux LED clignotent en rouge/vert. L'actionnement d'une touche (OUVERT/FERMÉ) déplace le servomoteur dans la direction correspondante. Un nouvel actionnement d'une touche arrête le servomoteur. Si une touche est maintenue appuyée pendant au moins 5 s, le servomoteur passe en mode de régulation. Si une fonction de secours est exécutée en mode manuel, la fonction de secours a la priorité. Après une fonction de secours, le servomoteur est toujours en mode de régulation.

Utilisation conforme

L'utilisation de ce produit est exclusivement autorisée dans les installations CVC des bâtiments à des fins de commande et de régulation. Toute autre application nécessite l'accord préalable du fabricant. Il convient de respecter le paragraphe « Description du fonctionnement » ainsi que toutes les prescriptions relatives au produit figurant dans cette fiche technique. Les modifications ou transformations du produit ne sont pas autorisées.

Utilisation non conforme

Le servomoteur de vanne ne convient pas pour :

- une utilisation au Royaume-Uni de Grande-Bretagne et d'Irlande du Nord (UK)
- une utilisation dans des moyens de transport et à des altitudes supérieures à 2 000 m
- une utilisation dans des zones présentant un risque de condensation
- une utilisation dans des installations avec des coups de bélier élevés



Remarque conformément à la California Proposition 65

Le produit contient du plomb. Pour la mise sur le marché en Amérique du Nord, les avertissements correspondants doivent être apposés sur le produit ou sur l'emballage.

Remarques concernant l'étude de projet et le montage

Veillez à ce que des substances telles que condensat ou gouttes d'eau ne pénètrent pas dans le servomoteur le long de la tige de la vanne.

Le servomoteur est à placer directement sur la vanne et à fixer à l'aide de vis (aucun autre réglage requis). La connexion du servomoteur à la tige de la vanne se fait automatiquement. La tige du servomoteur peut se trouver à 0 % ou à 100 % de sa course en fonction de l'état à la livraison et du modèle.

Trois passe-câbles se trouvent dans le boîtier. Ils sont automatiquement éclatés lors du vissage du câblage.

Le système de moteur à courant continu et d'électronique garantit le fonctionnement en parallèle de plusieurs servomoteurs de même type. La section du câble de raccordement doit être choisie en fonction de la longueur de la ligne et du nombre de servomoteurs. Nous recommandons, pour cinq servomoteurs commutés en parallèle et une ligne de 50 m, d'utiliser un câble de section de 1,5 mm² (puissance absorbée du servomoteur × 5).

Le servomoteur peut être équipé au maximum d'un module 230 V, d'un composant accessoire supplémentaire (contact auxiliaire ou potentiomètre) et de l'unité Splitrange.



Remarque

Des coups de bélier extrêmes dans l'installation peuvent entraîner des dommages au niveau du train d'engrenages et doivent être évités en utilisant des vannes de décharge.

Montage en extérieur

Pour un montage effectué en dehors du bâtiment, nous recommandons de prévoir une protection supplémentaire contre les intempéries.

Initialisation et rétrosignal

Le servomoteur ne s'initialise pas de manière autonome. Il faut raccorder la tension aux bornes 1 et 21 puis passer en mode manuel (voir description du fonctionnement). Il faut tout d'abord coupler la tige de la vanne à la tige du servomoteur. Cela s'effectue par la sortie de la tige du servomoteur jusqu'à ce que le mécanisme de fermeture se ferme par ressort. Pour la version N0, l'initialisation et l'assemblage avec la vanne ne peuvent être réalisés que si la tige de commande est préalablement rentrée.

Dès que le servomoteur est connecté à la vanne, il faut monter la vis de sécurité dans la bague de verrouillage. Lorsque la vis de sécurité est montée, il faut déclencher une initialisation manuelle. Pour cela, il faut maintenir appuyées les deux touches pendant au moins 5 s. Le servomoteur se déplace alors jusqu'à la butée inférieure de la vanne, puis jusqu'à la butée supérieure. La course mesurée est détectée et enregistrée par un système de mesure de course. Le signal de commande et la copie sont adaptés à cette course réelle. Aucune réinitialisation n'est effectuée après une absence de tension ou une fonction de secours. Les valeurs restent enregistrées.

Pendant l'initialisation, le rétrosignal est inactif ou correspond à la valeur « 0 ». Le temps de course le plus court est utilisé pour l'initialisation. L'initialisation n'est valide qu'une fois tout le processus terminé sans interruption. L'actionnement d'une touche interrompt le processus.

Si le servomoteur de vanne détecte un blocage, il l'annonce en mettant le rétrosignal sur 0 V au bout de 90 s. Pendant ce temps, le servomoteur essaiera toutefois de passer outre le blocage. Si le blocage peut être éliminé, la fonction de régulation normale s'active de nouveau. Le rétrosignal est à nouveau disponible.

Fonction de sécurité ou fonction de secours

Ce servomoteur de vanne et sa fonction de sécurité sont conformes, en fonction du type de vanne, à DIN 14597. En cas de coupure ou d'absence de tension d'alimentation ou en cas de déclenchement du contact de contrôle (STB/SDB), le moteur DC sans balais libère le train d'engrenages et le ressort précontraint déplace le servomoteur dans la position de fin de course voulue (en fonction de la version). La fonction de régulation du servomoteur se verrouille pendant 45 s afin que la position de fin de course soit atteinte dans tous les cas. Les deux LED sont allumées pendant ces 45 s. La vitesse de retour est commandée au moyen du moteur afin d'éviter tout coup de bélier dans le câble de raccordement. Le moteur DC sans balais sert à générer la force de maintien. Il sert de frein grâce au frein à courants de Foucault intégré et de moteur pour la fonction de régulation. Après une fonction de secours, le servomoteur ne se réinitialise pas.

Raccordement en tant que servomoteur de vanne 2 points (24 V)

Cette commande (OUVERT/FERMÉ) peut s'effectuer au moyen de deux fils. La tension est mise aux bornes 1, 2a et 21. La mise sous tension (24 V) de la borne 2b fait sortir la tige du servomoteur. Une fois cette tension désactivée, le servomoteur se déplace dans la position de fin de course opposée. La coupure électronique du moteur se déclenche (pas d'interrupteur de fin de course) dans les positions de fin de course (butée de fin de course ou atteinte de la course maximale) ou en cas de surcharge.

Le commutateur de codage permet de régler les temps de course. La courbe caractéristique ne peut être sélectionnée (la courbe caractéristique de la vanne est déterminante). Le rétrosignal est actif dès que l'initialisation est effectuée et que la borne 21 est mise sous tension. Les bornes 3i et 3u ne doivent pas être raccordées.

Raccordement en tant que servomoteur de vanne 3 points (24 V)

Une fois les bornes 2b (ou 2a) et 21 sous tension, la vanne peut être déplacée dans n'importe quelle position. Si les bornes 1 et 2b sont mises sous tension, la tige du servomoteur sort et ouvre la vanne. Elle rentre et ferme la vanne lorsque le circuit électrique est fermé via les bornes 1 et 2a.

La coupure électronique du moteur se déclenche (pas d'interrupteur de fin de course) dans les positions de fin de course (butée de fin de course ou atteinte de la course maximale) ou en cas de surcharge. La permutation des raccordements permet de modifier la direction de la course.

Le commutateur de codage permet de régler les temps de course. La courbe caractéristique ne peut être sélectionnée (la courbe caractéristique de la vanne est déterminante). Le rétrosignal est actif dès que l'initialisation est effectuée et que la borne 21 est mise sous tension. Les bornes 3i et 3u ne doivent pas être raccordées.

Raccordement avec 230 V ou 100...110 V comme servomoteur à commande 2 points/3 points ou à commande continue (accessoire 0372332)

Le module accessoire est à placer et raccorder dans le logement des raccordements. Il faut initialiser manuellement le servomoteur lors de la mise en service avec la vanne. Le commutateur de codage sur la platine de base permet de choisir les temps de course. La courbe caractéristique ne peut être choisie que pour la commande continue. La courbe caractéristique de la vanne est prépondérante.

Un interrupteur est incorporé dans le module. Il est automatiquement mis dans la bonne position lors du montage du module. Le levier de commutation se trouve en position haute pour cette application.

Le module accessoire n'est pas conçu pour une commande 2 points.

Connexion à une tension de commande (0...10 V ou 4...20 mA)

Le positionneur intégré commande le servomoteur en fonction du signal transmis par le régulateur y.

Un signal de tension (0...10 V-) à la borne 3u ou un signal de courant à la borne 3i sert de signal de commande. Si un signal de commande est présent simultanément aux deux bornes (3u (0...10 V) et 3i (4...20 mA)), l'entrée dotée de la valeur la plus élevée a la priorité.

Sens de commande 1 (tension secteur sur le raccordement interne 2a) :

Si le signal de positionnement augmente, la tige du servomoteur sort.

Sens de commande 2 (tension secteur sur le raccordement interne 2b) :

Si le signal de positionnement augmente, la tige du servomoteur rentre.

Le point de départ ainsi que le différentiel de commande sont fixes. Pour le réglage de plages partielles (uniquement pour l'entrée de tension 3u), une unité Splitrange prévue pour le montage dans le servomoteur est disponible comme accessoire (voir fonction Unité Splitrange).

Une fois la mise sous tension et l'initialisation effectuées, le servomoteur parcourt entre 0 % et 100 % de chaque course de la vanne, selon le signal de commande. Grâce au circuit électronique et au système de mesure de course, aucune course n'est perdue et le servomoteur n'a pas besoin d'être réinitialisé périodiquement. Lorsque les positions de fin de course sont atteintes, cette position est contrôlée et, le cas échéant, corrigée et enregistrée à nouveau. Le fonctionnement en parallèle de plusieurs servomoteurs de même type est ainsi garanti. Le rétro-signal $y_0 = 0...10\text{ V}$ correspond à la course effective de la vanne de 0 à 100 %.

Si le signal de commande 0...10 V ou 4...20 mA est interrompu, la tige du servomoteur rentre complètement dans le sens de commande 1 ou sort complètement dans le sens de commande 2.

Le commutateur de codage permet de régler la courbe caractéristique de la vanne : linéaire, exponentielle ou quadratique. Cette courbe caractéristique ne peut être générée que si le servomoteur est exploité en tant que servomoteur à commande continue. D'autres interrupteurs permettent de choisir les temps de course (applicable pour un fonctionnement 2 points, 3 points ou continu). La commande continue peut aussi être utilisée avec une tension d'alimentation de 230 V ou de 110 V (accessoire requis). Dans ce cas, le conducteur neutre du régulateur doit être connecté à la tension de commande. Le conducteur neutre de la tension d'alimentation ne doit être utilisé que pour le module.

Affichage par voyant LED : L'affichage se compose de LED bicolores (rouge/vert).

En mode automatique	
Les deux LED clignotent en rouge	Initialisation
La LED supérieure est allumée en rouge	Butée supérieure ou position « FERMÉ » atteinte
La LED inférieure est allumée en rouge	Butée inférieure ou position « OUVERT » atteinte
La LED supérieure clignote en vert	Le servomoteur fonctionne, commande vers la position « FERMÉ »
La LED supérieure est allumée en vert	Le servomoteur est à l'arrêt, dernier sens de marche « FERMÉ »
La LED inférieure clignote en vert	Le servomoteur fonctionne, commande vers la position « OUVERT »
La LED inférieure est allumée en vert	Le servomoteur est à l'arrêt, dernier sens de marche « OUVERT »
Les deux LED sont allumées en vert	Temps d'attente après l'activation ou après la fonction de secours
Aucune LED allumée	Aucune alimentation en tension (borne 21)

En mode manuel	
La LED supérieure est allumée en rouge, la LED inférieure en rouge et en vert	Butée supérieure ou position « FERMÉ » atteinte
La LED supérieure est allumée en rouge et en vert, la LED inférieure en rouge	Butée inférieure ou position « OUVERT » atteinte
La LED supérieure clignote en vert, la LED inférieure en rouge et en vert	Le servomoteur fonctionne, commande vers la position « FERMÉ »
La LED supérieure clignote en rouge et en vert, la LED inférieure en vert	Le servomoteur fonctionne, commande vers la position « OUVERT »
Les LED supérieure et inférieure clignotent en rouge et en vert	Le servomoteur est arrêté



Dimensionnement des vannes

SAUTER fournit divers outils pour le dimensionnement des vannes et les études de projet :

- Application pour smartphone ValveDim
- Programme ValveDim pour PC
- Réglette ValveDim

Vous pouvez trouver les outils en cliquant sur le lien www.sauter-controls.com/fr/services/dimensionnement-de-vanne/

ou en scannant le code QR



Unité Splitrange (accessoire 0313529)

Cet accessoire peut être intégré dans le servomoteur ou installé à l'extérieur dans une boîte de dérivation électrique.

Le point de départ U_0 ainsi que le différentiel de commande ΔU sont réglables à l'aide d'un potentiomètre. Plusieurs appareils de réglage peuvent ainsi être exploités en séquence ou en cascade avec le signal de commande du régulateur. Le signal d'entrée (plage partielle) est converti en signal de sortie de 0...10 V.

Autres informations techniques

Le boîtier jaune, composé d'une partie avant, d'une partie arrière et d'un couvercle des connexions, ne sert que de couvercle. Les touches pour le réglage manuel se trouvent sur la face avant. Le moteur à courant continu, l'électronique de commande, les pièces de support ainsi que les trains d'engrenages exempts de maintenance sont insérés dans le boîtier. La tige du servomoteur et la colonne sont en matériau inoxydable. Les circuits imprimés internes, le train d'engrenages et le ressort sont en acier. Le guidage de l'axe de la vanne et l'accouplement du col de la vanne sont en aluminium moulé sous pression.



Remarque sur les températures ambiantes

Pour une température de fluide dans la vanne jusqu'à 110 °C, la température ambiante peut atteindre 60 °C. Pour une température de fluide supérieure à 110 °C, la température ambiante ne doit pas dépasser 55 °C ou il faut utiliser la pièce intermédiaire 0372336 180 disponible en accessoire.

Contact auxiliaire inverseur

0372333001 Puissance de commutation max. 250 VCA, courant min. 250 mA à 12 V (ou 20 mA à 20 V)
Puissance de commutation max. 12...30 VCC, courant max. 100 mA

0372333002 Puissance de commutation max. 250 VCA, courant min. 1 mA à 5 V
Puissance de commutation max. 0,1...30 VCC, courant 1...100 mA
Il suffit d'une seule utilisation supérieure à la plage, jusqu'à 10 mA ou 50 V, pour que la couche d'or soit détruite. L'interrupteur ne peut plus être utilisé que pour une puissance de commutation supérieure.

Avertissements

- En cas de température de fluide élevée dans la vanne, les colonnes du servomoteur et la tige peuvent aussi tolérer des températures élevées.
- Le bon fonctionnement des servomoteurs avec des fonctions de sécurité doit être régulièrement contrôlé (course d'essai).
- Si des dommages peuvent survenir suite au dysfonctionnement de l'appareil de réglage, il faut prévoir des mesures de protection supplémentaires.
- Il est interdit de retirer le ressort de l'appareil en raison d'un risque important de blessure.

Desired character. curve	Switch coding	Characteristic curve for valve	Characteristic curve for drive	Effective on valve
Equal percentage				
Quadratic				
Linear				
Equal percentage				
Linear				

= factory setting

Run time per mm	Switch coding	Run time for 14 mm stroke	Run time for 20 mm stroke	Run time for 40 mm stroke
2s		28s ± 1	40s ± 1	80s ± 4
4s		56s ± 2	80s ± 4	160s ± 4
6s		84s ± 4	120s ± 4	240s ± 8

= factory setting

Schéma de raccordement

Continuous

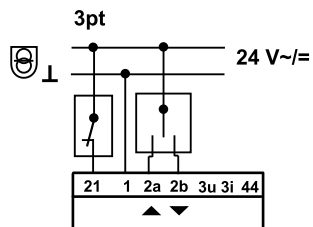
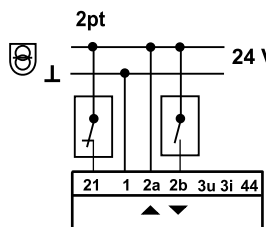
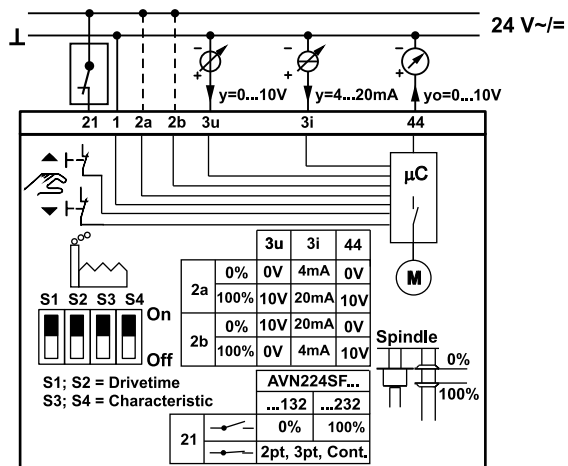

A105760

Accessoires

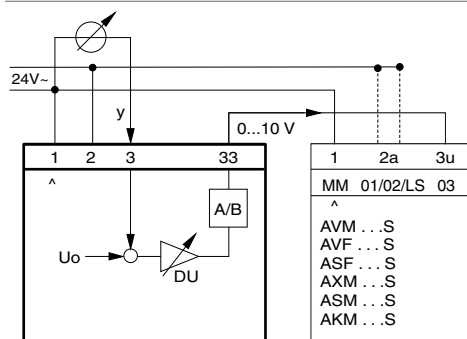

0372332001

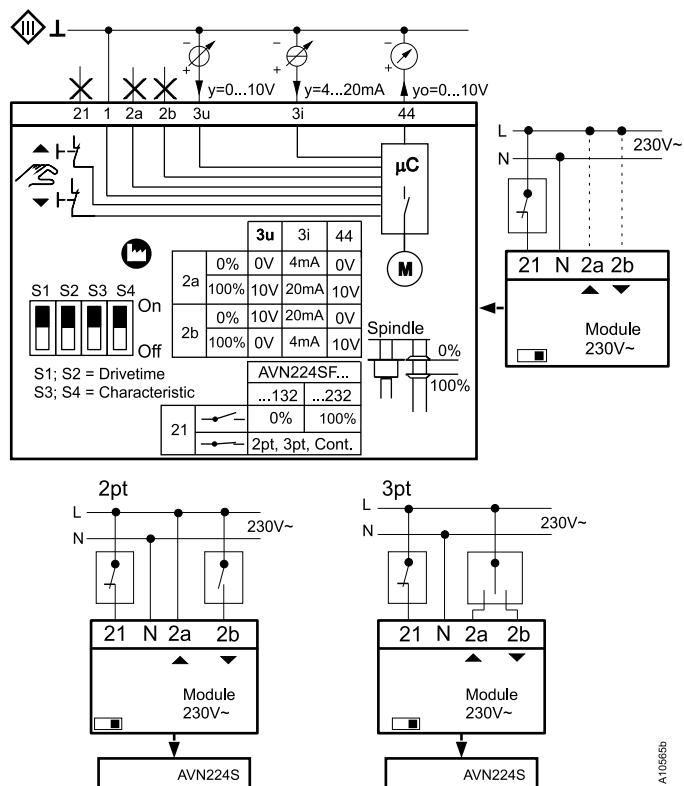

372333

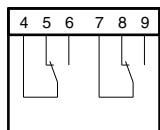

372334

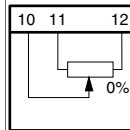

Plan d'encrement

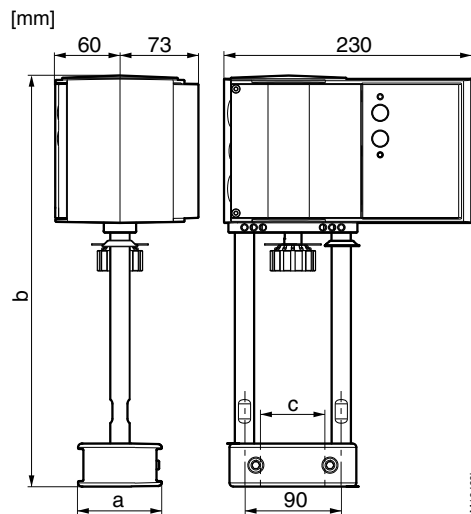

Modèle	a	b	c
AVN224SF132/232	64 mm	289 mm	44 mm
AVN224SF132-5	58 mm	289 mm	38 mm
AVN224SF132-6	78 mm	382 mm	60 mm

Accessoires

0372336 180
0372336 240

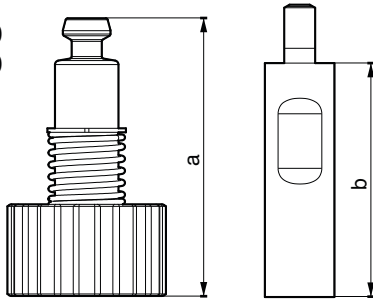

0372336	T (°C)	a (mm)	b (mm)
180	180	69,4	60
240	240	109,4	100